



(12)实用新型专利

(10)授权公告号 CN 209449911 U

(45)授权公告日 2019.10.01

(21)申请号 201821554867.1

(22)申请日 2018.09.25

(73)专利权人 海峡(晋江)企业科技创新中心有限公司

地址 362200 福建省泉州市晋江市东石镇金瓯工业区130号

(72)发明人 段金桂

(74)专利代理机构 泉州市潭思专利代理事务所(普通合伙) 35221

代理人 程昭春

(51)Int.Cl.

A45B 11/00(2006.01)

A45B 25/16(2006.01)

A45B 3/04(2006.01)

A45C 13/40(2006.01)

权利要求书1页 说明书4页 附图5页

(54)实用新型名称

一种便捷式警示双用伞

(57)摘要

本实用新型提供一种便捷式警示双用伞,包括双用伞本体,所述双用伞本体包括伞身和背负包,所述伞身包括伞面、支撑杆、骨杆一、骨杆二、骨杆三、骨杆四、骨杆五和骨杆六,所述支撑杆上设置有连接件一,所述连接件一的底部设置有连接件二,所述连接件一上设置有连接转动轴一,所述连接件二上设置有连接转动轴二,所述骨杆一通过连接转动轴一安装在连接件一上,所述骨杆二通过连接转动轴二安装在连接件二上,所述骨杆一上设置有转动轴一,所述骨杆二通过转动轴一与骨杆一连接,所述骨杆三的一端设置有转动轴二,该便捷式警示双用伞设计合理,使用方便,能够解放使用者的双手。

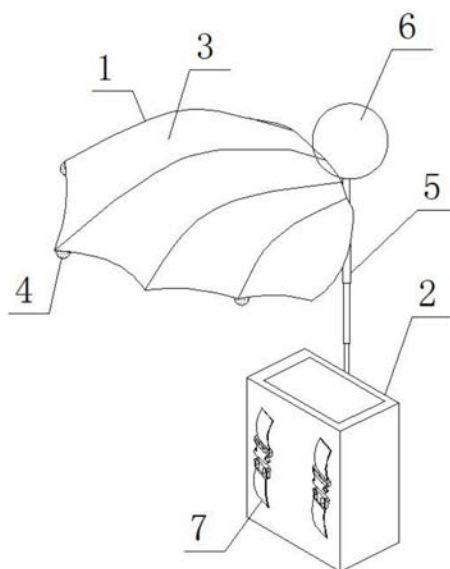

1. 一种便捷式警示双用伞,包括双用伞本体,其特征在于,所述双用伞本体包括伞身(1)和背负包(2),所述伞身(1)包括伞面(3)、支撑杆(5)、骨杆一(10)、骨杆二(11)、骨杆三(12)、骨杆四(13)、骨杆五(14)和骨杆六(15),所述支撑杆(5)上设置有连接件一(8),所述连接件一(8)的底部设置有连接件二(9),所述连接件一(8)上设置有连接转动轴一,所述连接件二(9)上设置有连接转动轴二,所述骨杆一(10)通过连接转动轴一安装在连接件一(8)上,所述骨杆二(11)通过连接转动轴二安装在连接件二(9)上,所述骨杆一(10)上设置有转动轴一(17),所述骨杆二(11)通过转动轴一(17)与骨杆一(10)连接,所述骨杆三(12)的一端设置有转动轴二,所述骨杆三(12)的另一端设置有转动轴三(16),所述骨杆三(12)通过转动轴二与骨杆一(10)连接,骨杆三(12)通过转动轴三(16)与骨杆四(13)连接,所述骨杆四(13)上设置有转动轴四(18),所述骨杆五(14)通过转动轴四(18)与骨杆四(13)连接,所述骨杆六(15)的一端设置有转动轴五,所述骨杆六(15)的另一端设置有转动轴六(19),所述骨杆六(15)通过转动轴五与骨杆二(11)连接,所述骨杆六(15)通过转动轴六(19)与骨杆五(14)连接,所述支撑杆(5)的顶部设置有警示器(6),所述支撑杆(5)的内部设置有蓄电池(29),所述支撑杆(5)上焊接有限位环(20),所述支撑杆(5)的底部设置有伸缩外管(23),所述伸缩外管(23)的内部设置有伸缩内杆(24),所述伸缩外管(23)的内侧壁上设置有限位板,所述伸缩外管(23)的内部设置有弹簧柱(30),所述伸缩内杆(24)通过弹簧柱(30)与伸缩外管(23)连接。

2. 根据权利要求1所述的一种便捷式警示双用伞,其特征在于:所述伸缩外管(23)和伸缩内杆(24)上均设置有销孔(26),所述连接件二(9)上焊接有连接环(21),所述连接环(21)通过线绳连接有固定销(22)。

3. 根据权利要求1所述的一种便捷式警示双用伞,其特征在于:所述连接件一(8)的底部设置有开关电极片一(27),所述连接件二(9)的顶部设置有开关电极片二(28),所述骨杆五(14)上设置有微型照明灯(4),所述开关电极片一(27)和开关电极片二(28)通过电线分别与蓄电池(29)连接,所述蓄电池(29)通过电线分别与微型照明灯(4)和警示器(6)连接。

4. 根据权利要求1所述的一种便捷式警示双用伞,其特征在于:所述背负包(2)包括放置腔、手动推拉块(33)和安装槽(31),所述放置腔的一侧设置有操控板(32),所述操控板(32)的内部设置有滑槽,所述手动推拉块(33)上设置有限位滑块(35),所述限位滑块(35)的一侧设置有升降板(34),所述手动推拉块(33)通过限位滑块(35)安装在滑槽内,所述背负包(2)的一侧设置有调节背带(7)。

5. 根据权利要求1所述的一种便捷式警示双用伞,其特征在于:所述伸缩内杆(24)的底部设置有安装块(25)。

6. 根据权利要求1所述的一种便捷式警示双用伞,其特征在于:所述连接件一(8)和连接件二(9)上均设置有磁铁外壳。

## 一种便捷式警示双用伞

### 技术领域

[0001] 本实用新型涉及伞具技术领域,具体为一种便捷式警示双用伞。

### 背景技术

[0002] 警示双用伞是一种能够发出警示作用,并且能够为使用者提供遮雨作用的伞具,目前的警示双用伞通常由伞架和伞面构成,但目前使用者使用警示双用伞时,需要一只手握住伞把,因此其便捷性能就大打折扣,另一个问题在于使用者使用本装置时,需要通过手动的方式操控开关来控制照明灯和警示器,这样的方式不够方便,因此我们提出一种便捷式警示双用伞。

### 实用新型内容

[0003] 针对现有技术存在的不足,本实用新型目的是提供一种便捷式警示双用伞,以解决上述背景技术中提出的技术问题,本实用新型设计合理,使用方便,使用便捷。

[0004] 为了实现上述目的,本实用新型是通过如下的技术方案来实现:一种便捷式警示双用伞,包括双用伞本体,所述双用伞本体包括伞身和背负包,所述伞身包括伞面、支撑杆、骨杆一、骨杆二、骨杆三、骨杆四、骨杆五和骨杆六,所述支撑杆上设置有连接件一,所述连接件一的底部设置有连接件二,所述连接件一上设置有连接转动轴一,所述连接件二上设置有连接转动轴二,所述骨杆一通过连接转动轴一安装在连接件一上,所述骨杆二通过连接转动轴二安装在连接件二上,所述骨杆一上设置有转动轴一,所述骨杆二通过转动轴一与骨杆一连接,所述骨杆三的一端设置有转动轴二,所述骨杆三的另一端设置有转动轴三,所述骨杆三通过转动轴二与骨杆一连接,骨杆三通过转动轴三与骨杆四连接,所述骨杆四上设置有转动轴四,所述骨杆五通过转动轴四与骨杆四连接,所述骨杆六的一端设置有转动轴五,所述骨杆六的另一端设置有转动轴六,所述骨杆六通过转动轴五与骨杆二连接,所述骨杆六通过转动轴六与骨杆五连接,所述支撑杆的顶部设置有警示器,所述支撑杆的内部设置有蓄电池,所述支撑杆上焊接有限位环,所述支撑杆的底部设置有伸缩外管,所述伸缩外管的内部设置有伸缩内杆,所述伸缩外管的内侧壁上设置有限位板,所述伸缩外管的内部设置有弹簧柱,所述伸缩内杆通过弹簧柱与伸缩外管连接。

[0005] 作为本实用新型的一种优选实施方式,所述伸缩外管和伸缩内杆上均设置有销孔,所述连接件二上焊接有连接环,所述连接环通过线绳连接有固定销。

[0006] 作为本实用新型的一种优选实施方式,所述连接件一的底部设置有开关电极片一,所述连接件二的顶部设置有开关电极片二,所述骨杆五上设置有微型照明灯,所述开关电极片一和开关电极片二通过电线分别与蓄电池连接,所述蓄电池通过电线分别与微型照明灯和警示器连接。

[0007] 作为本实用新型的一种优选实施方式,所述背负包包括放置腔、手动推拉块和安装槽,所述放置腔的一侧设置有操控板,所述操控板的内部设置有滑槽,所述手动推拉块上设置有限位滑块,所述限位滑块的一侧设置有升降板,所述手动推拉块通过限位滑块安装

在滑槽内,所述背负包的一侧设置有调节背带。

[0008] 作为本实用新型的一种优选实施方式,所述伸缩内杆的底部设置有安装块。

[0009] 作为本实用新型的一种优选实施方式,所述连接件一和连接件二上均设置有磁铁外壳。

[0010] 本实用新型的有益效果:本实用新型的一种便捷式警示双用伞,包括伞身、背负包、伞面、微型照明灯、支撑杆、警示器、调节背带、连接件一、连接件二、骨杆一、骨杆二、骨杆三、骨杆四、骨杆五、骨杆六、转动轴三、转动轴一、转动轴四、转动轴六、限位环、连接环、固定销、伸缩外管、伸缩内杆、安装块、销孔、开关电极片一、开关电极片二、蓄电池、弹簧柱、安装槽、操控板、手动推拉块、升降板和限位滑块。

[0011] 1.该便捷式警示双用伞将伞身和背负包结合在一起,此结构能够让使用者的双手得到解放,并且伞身采用了撑开三面和伸缩杆弹出同时进行的结构,使得使用更为便利。

[0012] 2.该便捷式警示双用伞在两个连接件上设置均设置了开关电极片,使用者将固定销抽下时,连接件一和连接件二由于具有磁性的吸引力作用,使得连接件二在支撑杆上向连接件一方向滑动,随后伞面被自动撑开,两个开关电极片接触,使得照明灯和警示器开始工作。

[0013] 3.该便捷式警示双用伞设计合理,使用方便,能够解放使用者的双手。

## 附图说明

[0014] 图1为本实用新型一种便捷式警示双用伞的结构示意图;

[0015] 图2为本实用新型一种便捷式警示双用伞的伞架的结构示意图;

[0016] 图3为本实用新型一种便捷式警示双用伞的伞架主视图;

[0017] 图4为本实用新型一种便捷式警示双用伞的背负包的结构示意图;

[0018] 图5为本实用新型一种便捷式警示双用伞的背负包的主视图;

[0019] 图中:1-伞身、2-背负包、3-伞面、4-微型照明灯、5-支撑杆、6-警示器、7-调节背带、8-连接件一、9-连接件二、10-骨杆一、11-骨杆二、12-骨杆三、13-骨杆四、14-骨杆五、15-骨杆六、16-转动轴三、17-转动轴一、18-转动轴四、19-转动轴六、20-限位环、21-连接环、22-固定销、23-伸缩外管、24-伸缩内杆、25-安装块、26-销孔、27-开关电极片一、28-开关电极片二、29-蓄电池、30-弹簧柱、31-安装槽、32-操控板、33-手动推拉块、34-升降板、35-限位滑块。

## 具体实施方式

[0020] 为使本实用新型实现的技术手段、创作特征、达成目的与功效易于明白了解,下面结合具体实施方式,进一步阐述本实用新型。

[0021] 请参阅图1至图5,本实用新型提供一种技术方案:一种便捷式警示双用伞,包括双用伞本体,所述双用伞本体包括伞身1和背负包2,所述伞身1包括伞面3、支撑杆5、骨杆一10、骨杆二11、骨杆三12、骨杆四13、骨杆五14和骨杆六15,所述支撑杆5上设置有连接件一8,所述连接件一8的底部设置有连接件二9,所述连接件一8上设置有连接转动轴一,所述连接件二9上设置有连接转动轴二,所述骨杆一10通过连接转动轴一安装在连接件一8上,所述骨杆二11通过连接转动轴二安装在连接件二9上,所述骨杆一10上设置有转动轴一17,所

述骨杆二11通过转动轴一17与骨杆一10连接,所述骨杆三12的一端设置有转动轴二,所述骨杆三12的另一端设置有转动轴三16,所述骨杆三12通过转动轴二与骨杆一10连接,骨杆三12通过转动轴三16与骨杆四13连接,所述骨杆四13上设置有转动轴四18,所述骨杆五14通过转动轴四18与骨杆四13连接,所述骨杆六15的一端设置有转动轴五,所述骨杆六15的另一端设置有转动轴六19,所述骨杆六15通过转动轴五与骨杆二11连接,所述骨杆六15通过转动轴六19与骨杆五14连接,所述支撑杆5的顶部设置有警示器6,所述支撑杆5的内部设置有蓄电池29,所述支撑杆5上焊接有限位环20,所述支撑杆5的底部设置有伸缩外管23,所述伸缩外管23的内部设置有伸缩内杆24,所述伸缩外管23的内侧壁上设置有限位板,所述伸缩外管23的内部设置有弹簧柱30,所述伸缩内杆24通过弹簧柱30与伸缩外管23连接。

[0022] 作为本实用新型的一种优选实施方式,所述伸缩外管23和伸缩内杆24上均设置有销孔26,所述连接件二9上焊接有连接环21,所述连接环21通过线绳连接有固定销22。

[0023] 作为本实用新型的一种优选实施方式,所述连接件一8的底部设置有开关电极片一27,所述连接件二9的顶部设置有开关电极片二28,所述骨杆五14上设置有微型照明灯4,所述开关电极片一27和开关电极片二28通过电线分别与蓄电池29连接,所述蓄电池29通过电线分别与微型照明灯4和警示器6连接。

[0024] 作为本实用新型的一种优选实施方式,所述背负包2包括放置腔、手动推拉块33和安装槽31,所述放置腔的一侧设置有操控板32,所述操控板32的内部设置有滑槽,所述手动推拉块33上设置有限位滑块35,所述限位滑块35的一侧设置有升降板34,所述手动推拉块33通过限位滑块35安装在滑槽内,所述背负包2的一侧设置有调节背带7。

[0025] 作为本实用新型的一种优选实施方式,所述伸缩内杆24的底部设置有安装块25。

[0026] 作为本实用新型的一种优选实施方式,所述连接件一8和连接件二9上均设置有磁铁外壳。

[0027] 工作原理:该便捷式警示双用伞包括伞身1和背负包2,伞身1包括支撑杆5和伞面3,由于连接件一8和连接件二9上设置有磁铁外壳,因此使用者在将固定销22从伸缩外管23上的销孔26拔出时,由于弹簧柱30的弹力作用,使得伸缩内杆24与伸缩外管23发生相对运动,使得伞身的高度增高,同时连接件一8和连接件二9由于磁性的吸引力,使得连接件二9向上滑动,由于骨杆一10、骨杆二11、骨杆三12、骨杆四13、骨杆五14和骨杆六15通过各自的转动轴,形成伞架,而连接件二9向上移动时,会带动伞架扩张,从而伞面3被撑开,形成能够遮雨的结构,又因为连接件一8底部设置有开关电极片一27,连接件二9的顶部设置有开关电极片二28,当连接件一8和连接件二9接触时,两个开关电极片接触,从而警示器6和微型照明灯4通过支撑杆5内部的蓄电池29提供电能,开始工作,而本装置的背负包2包括放置腔、手动推拉块33和安装槽31,伞身1通过其底部的安装块25安装在背负包2一侧的安装槽31内,而手动推拉块33通过限位滑块35安装在滑槽内,使用者能够通过操控手动推拉块33的位置来控制升降板34的升降,此结构能够让放置在背负包2内的物品快速的被取出,该便捷式警示双用伞设计合理,使用方便,能够解放使用者的双手。

[0028] 以上显示和描述了本实用新型的基本原理和主要特征和本实用新型的优点,对于本领域技术人员而言,显然本实用新型不限于上述示范性实施例的细节,而且在不背离本实用新型的精神或基本特征的情况下,能够以其他的具体形式实现本实用新型。因此,无论从哪一点来看,均应将实施例看作是示范性的,而且是非限制性的,本实用新型的范围由所

附权利要求而不是上述说明限定,因此旨在将落在权利要求的等同要件的含义和范围内的所有变化囊括在本实用新型内。不应将权利要求中的任何附图标记视为限制所涉及的权利要求。

[0029] 此外,应当理解,虽然本说明书按照实施方式加以描述,但并非每个实施方式仅包含一个独立的技术方案,说明书的这种叙述方式仅仅是为清楚起见,本领域技术人员应当将说明书作为一个整体,各实施例中的技术方案也可以经适当组合,形成本领域技术人员可以理解的其他实施方式。



图1





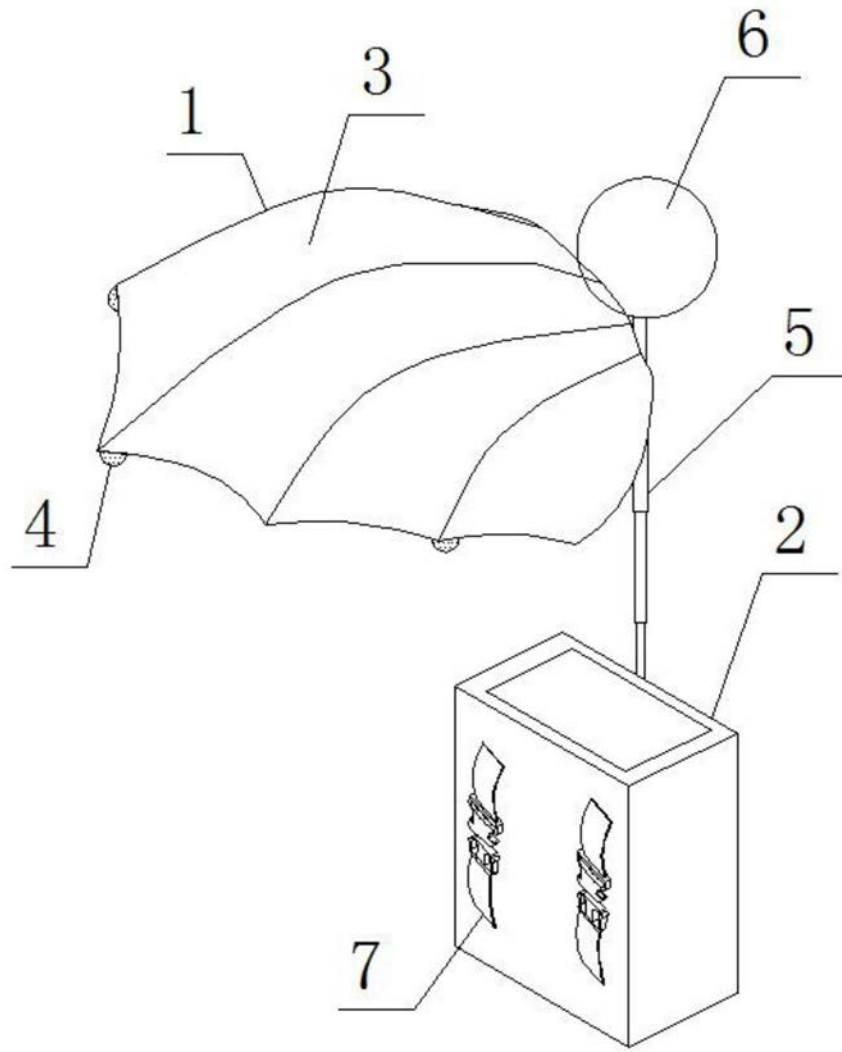

图3



图4

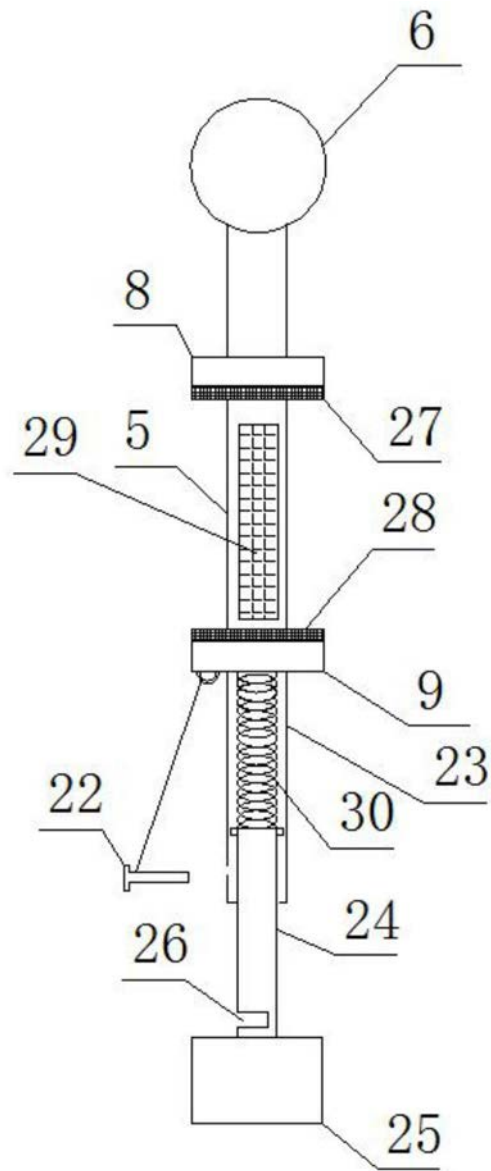
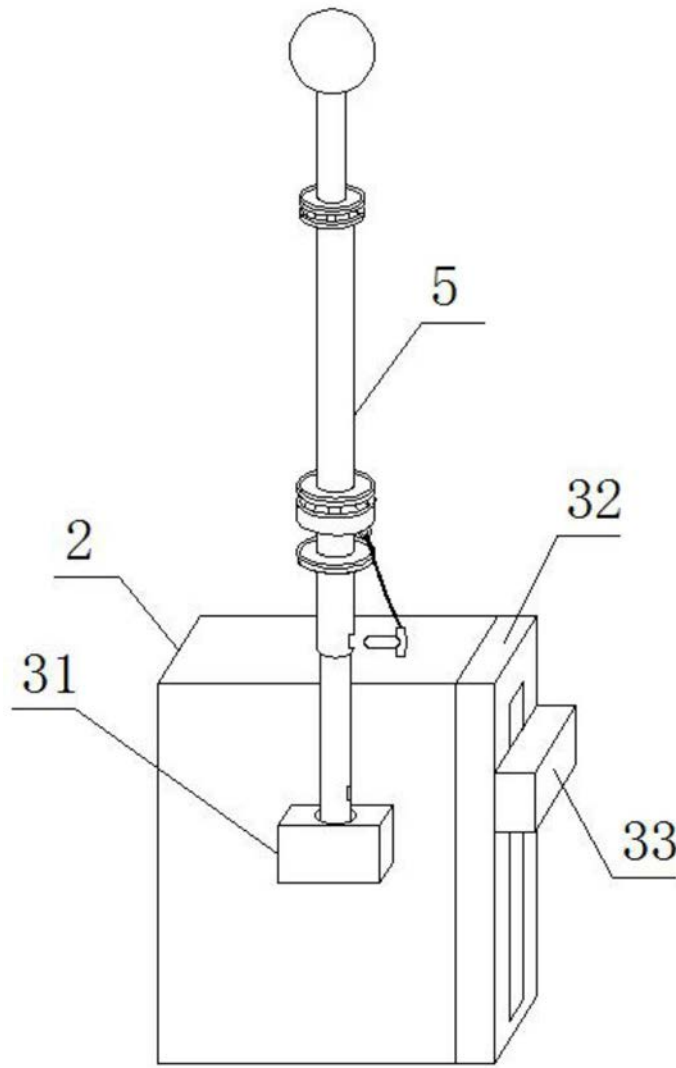
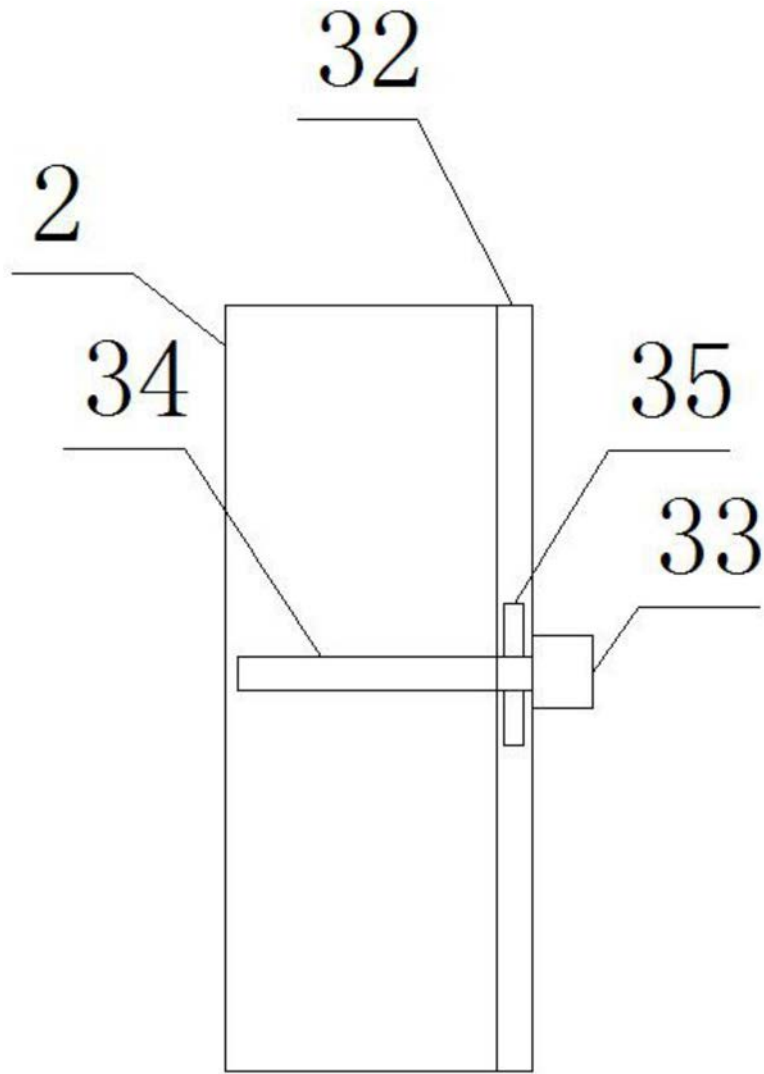

图5